

# Baureihe | RGF4

Baggergewichtsklasse: bis 30t  
Zweischalen-Verladegreifer

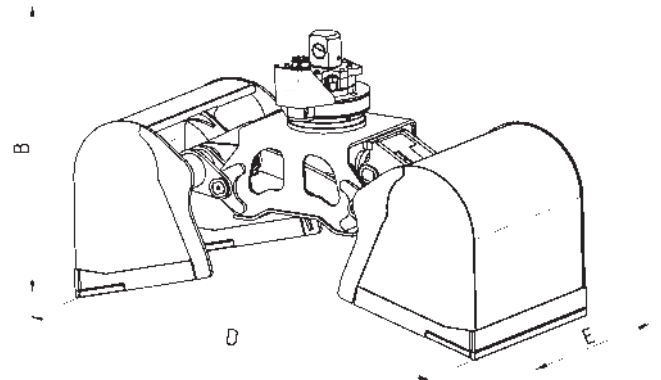
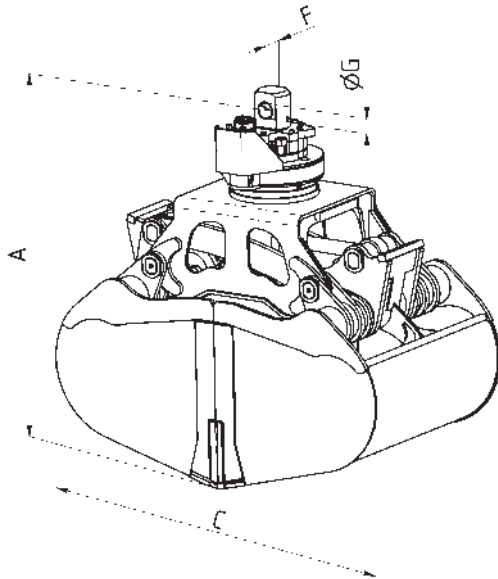

Typ	Inhalt - SAE (l)	Schüttdichte bis t/m <sup>3</sup>	Gewicht (kg)	Anzahl der Zähne				
				A	B	C	D	E
RGF4-1000	1000	2	1460	1640	1335	1730	2450	1000
RGF4-1200	1200	2	1460	1640	1335	1730	2450	1200

Stand 04/2017 - Rev.: JR - Technische Änderungen vorbehalten

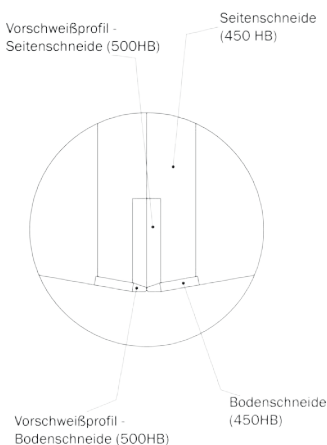

## Technische Daten | RGF4

Baggergewichtsklasse	t	bis 25
Tragfähigkeit max.	t	Greifer: 4/ Drehwerk: 15
Schüttgewicht bis	t/m <sup>3</sup>	2
Betriebsdruck max.	bar	350 Greif- / 140 Drehfunktion
DRehzahl max.	U/min	18



## | Einsatz:

Optimierter Greifer für den Schüttgutumschlag von fließenden Gütern, wie z.B.: Getreide, Futtermittel, Dünger usw.



## | Konstruktionsmerkmale:

- Schalen innerhalb der gesamten Baureihe austauschbar
- Drehantrieb endlos hydraulisch drehbar
- Hubzylinder mit Endlagendämpfung
- Seiten- und Bodenschneiden aus hochfestem Feinkornstahl (HB 450) und mit Vorschweißprofilen (HB 500) verstärkt
- Schlauchschutzblech für die Hydraulikanschlüsse am Drehwerk
- Hydraulik geschützt in der Traverse angeordnet

## | Lieferbares Zubehör:

- Schlauchsatz und Aufhängung für alle bekannten Baggerfabrikate
- Greiferverlängerung
- Sonderschalen und Spezialschalen nach Kundenwunsch
- weitere Sonderausrüstung auf Anfrage